

Насос с магнитной муфтой MDF 4 Р Р С Т Е В 3

Технические характеристики

Самовсасывание	нет
Работа по сухому ходу	нет
Производительность	до 3,6 м ³ /час
Высота подачи	до 8 м
Плотность перекачиваемой жидкости (макс.)	1,6 (в зависимости от Ø рабочего колеса)
Вязкость перекачиваемой жидкости (макс.), сПз	150
Материал корпуса и рабочего колеса	PP (полипропилен)
Температура жидкости	+80 °С (для материала PP)
Параметры двигателя	0,12 кВт, 3Ф, 50 Гц, 2900 об/мин
Материалы вала	Сегамис (керамика)
Материал втулки	PTFE (политетрафторэтилен)
Материал уплотнительных колец	EPDM
Вес насоса	3,6 кг
Тип соединения	Трубка под сварку



График производительности

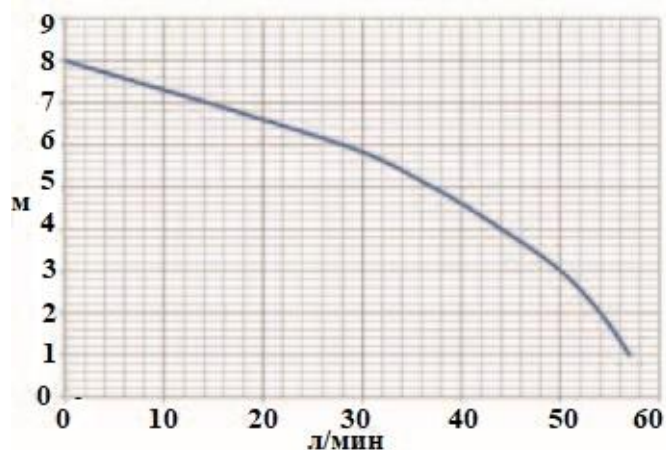

Основные размеры насоса MDF 4

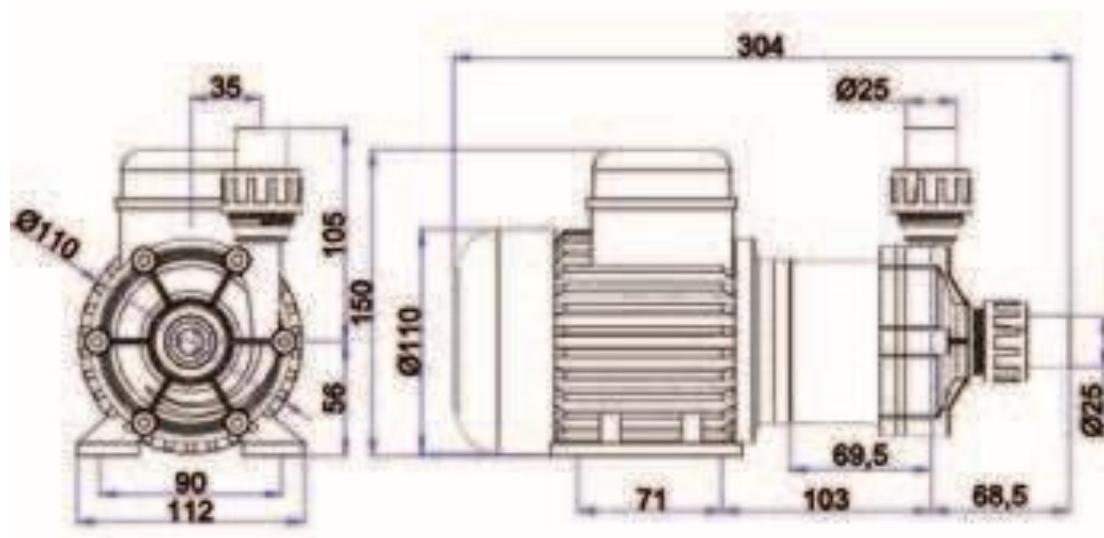

Детализация насоса MDF 4

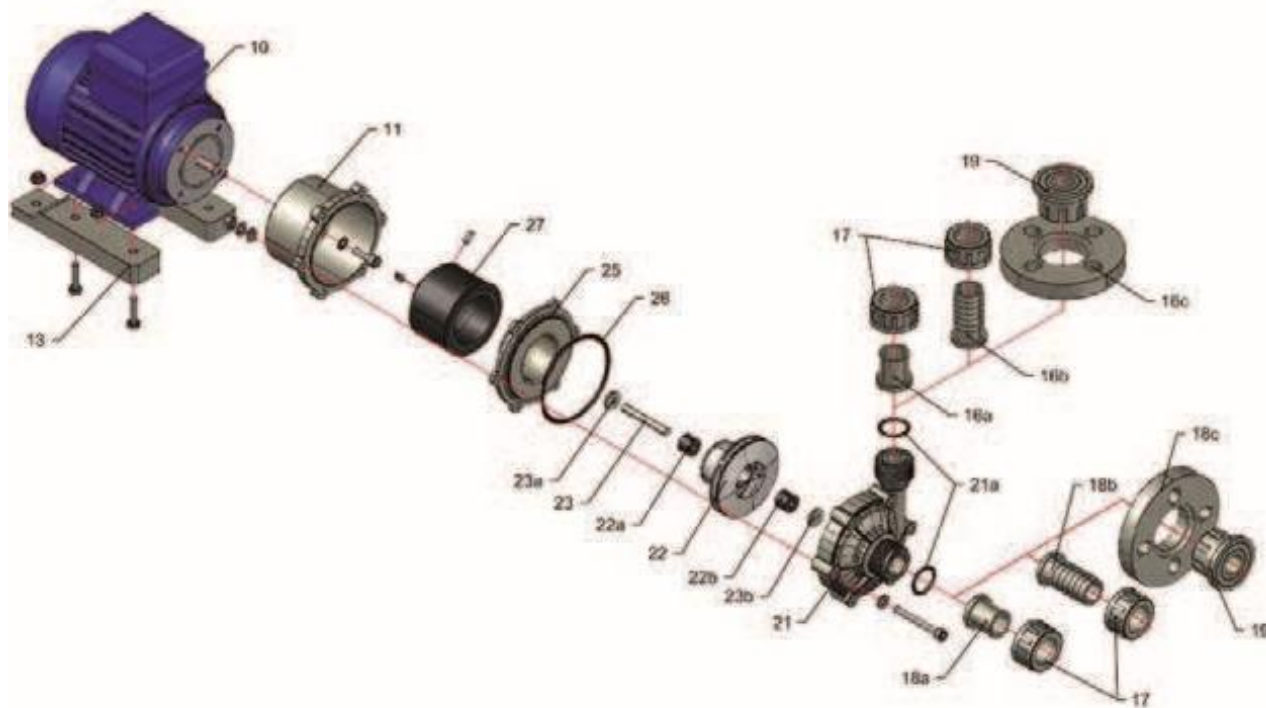

10	Электродвигатель	18a	Трубка под сварку	22a	Втулка
11	Задняя часть корпуса насоса	18b	Штуцер	22b	Внутр.часть магнитной муфты и рабочее колесо
13	Опорная плита	18c	Фланец	23	Вал
16a	Трубка под сварку	19	Гайка	25	Герметичный кран
16c	Фланец	21	Передняя часть корпуса (улитка) насоса	26	Уплотнительное кольцо
17	Гайка	21a	Уплотнительное кольцо	27	Внешняя магнитная полумуфта
		21b	Уплотнительное кольцо		